

SUMITOMO

HM125H

マカダムローラ



特定特殊自動車排出ガス基準適合車
国土交通省 超低騒音型建設機械指定機

転圧する喜びがここに。

大胆かつ精密に、造り込まれた最新のフォルム。

時代の一步先を行く安全設計。

HST 駆動や大型鉄輪がもたらす上出来な転圧作業。

最良の結果を求め続けた者が知る、

巧みのマカダム。



特定特殊自動車排出ガス基準
適合車



国土交通省 超低騒音型建設機械
適合車

＜注＞本カタログに掲載している製品写真の回転灯は、公道走行時は取り外してください。

一步踏み込んだ「安全設計」。

さらなる安全性を高める数々の装備品。
周囲の安全性を配慮した後方ガードセンサを標準装備。



安全性を高める「ゲートロックレバーシステム」

■ゲートロックレバー

乗降時、ゲートロックレバーを『開』：上げの状態にしないと乗り降りがしづらい構造としています。運転時はゲートロックレバーを『閉』：下げの状態にしてください。左右どちらか、または両方のゲートロックレバーが『開』：上げの位置にあると、パーキングブレーキが作動して走行しません。

●ゲートロックレバー：『開』

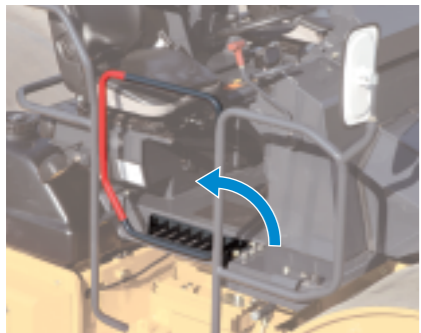

●ゲートロックレバー：『閉』

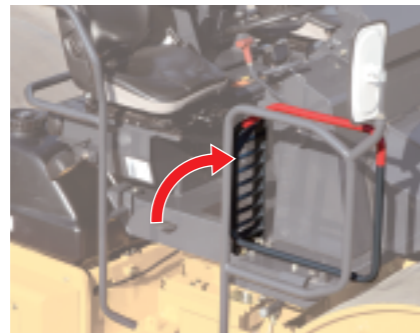

パーキングブレーキスイッチを掛け忘れても（OFFの状態）、ゲートロックレバーが『開』：上げの位置にある状態では、走行できない二重の安全機構を採用しています。

●モニタ

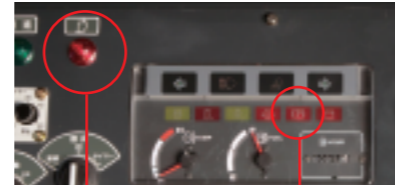

ゲートロックレバーランプ パーキングブレーキランプ

ゲートロックレバー	開	閉
パーキングブレーキ	ON	OFF
走行	不可	可

安全性

後方ガードセンサを標準装備

後方の人物や障害物を赤外線センサで検知し、ブザーと回転灯で知らせる安全補助装置です。前後進レバーを「R」にいとると常時作動し、近寄ってくる作業者に注意を促すなど、安全性をさらに高めました。

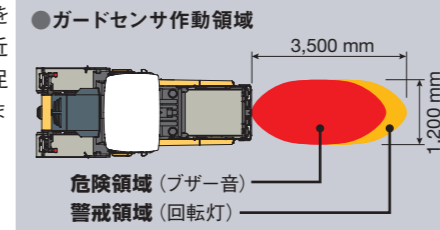

ワンバイワン (1×1 m) をクリア

欧州視界基準をクリア。機械の前後1 m離れた位置にある高さ1 mの物体が運転席から視認できます。作業現場での安全性をさらに高めます。

アイポイントはISO規格による。
※欧州視界基準とは安全に対して先進的な考え方をもち欧州での保険に関する基準です。

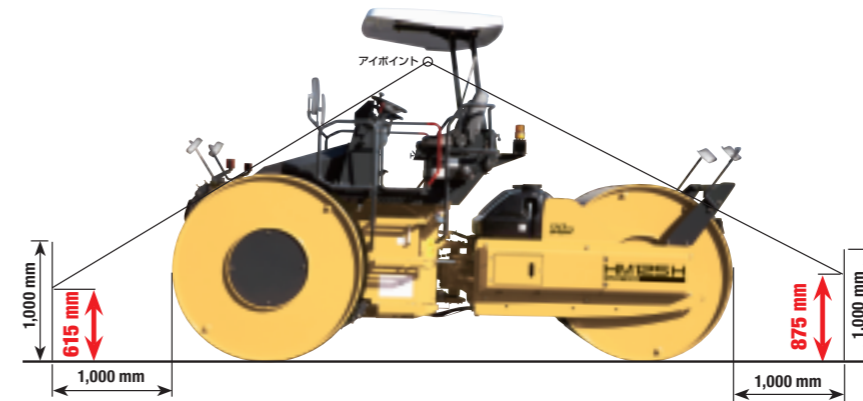

乗り降りしやすいヒューマンステップ

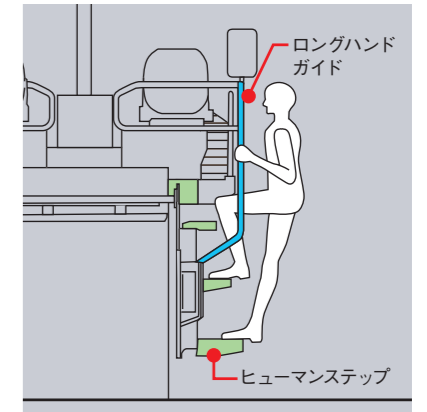

階段になだらかな傾斜を付けた「ヒューマンステップ」を採用。運転席まで伸ばされたロングガイドと相まって、乗り降りが楽にできます。

誤操作を低減する安全設計

●ニュートラルエンジンスタート機構
エンジンは電気式パーキングスイッチが「ON」および前後進レバーが「N（中立）」位置でのみ始動します。
●パーキングロックアウト機構
電気式パーキングブレーキスイッチを「OFF」にしないと走行できない構造です。



電気式パーキングブレーキスイッチ

折りたたみ式キャノピ



ダンパーによるサポートで、折りたたみ・起立操作が容易にできます。

■折りたたみ時全高：2,610 mm
■作業時全高：3,150 mm

いたずらや劣化を防止するモニタカバー (NEW)



駐機時のいたずらを防止するとともに、紫外線やほこりなどからモニタ・スイッチ類を保護します。モニタカバーはかぎの取付けが可能です。

巻き取り式シートベルト (NEW)



リアアンダミラー (NEW)



後方作業灯



一步先を行く「作業性」と「親切設計」。

HST駆動だからできる滑らかな発進と停止。
人にも地球にも配慮した親切設計。



HST (Hydro Static Transmission) :
油圧ポンプと油圧モータを組み合わせた油圧駆動の走行方式。速度域が広く、走行負荷に応じてエンジン出力を最大に活用して、力と車速を自動的に調整するため変速の必要がなく、加速や減速がスムーズにできます。

作業性

HST駆動で滑らかな発進・停止

走行は油圧駆動方式のHSTを採用。スムーズで滑らかな変速、発進・停止ができ、高品質な転圧作業が可能です。

直進インジケータを採用

車体がまっすぐになると、直進インジケータランプが点滅します。直進転圧作業や倉庫入れなどに便利です。



直進インジケータランプ

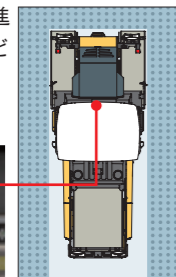

サスペンション付きシートを採用

[NEW]



サスペンションシートの固さが調整でき、長時間の作業でもオペレータの負担を軽減します。

走行に連動した散水間欠タイマ

散水間欠タイマに加え、走行レバーが中立時に散水を停止させる「走行連動スイッチ」を装備しました。散水のしすぎによる合材の過冷却防止と節水に効果があります。



スムーズな転圧を実現する大型鉄輪

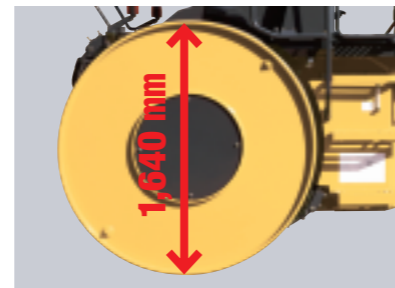

直径1,640 mmの大型鉄輪の採用で合材の押し出しを低減。仕上げ面がよりきれいになります。

サイド転圧作業灯



夜間作業および乗降時にも便利なサイド転圧作業灯を採用しました。

整備性

フルオープンエンジンカバー



エンジンカバーをフルオープン化しました。広いスペースが確保でき、点検が容易に行えます。

手軽に使える書類入れを標準装備 **[NEW]**



シートの背もたれ部分にマニュアルなどが入る書類入れを設置しました。

大容量の散水タンク



大容量の散水タンクを採用。さらに大型の給水口が2カ所装備されているので、給水の際の利便性がよく、タンク内の清掃も容易です。

大型工具箱



車体の3カ所に装備しました。中央部はキー付きの構造です。

調整式前後輪スクレーパ



使用用途に応じたスクレーパの押し付け力が調整可能なため、スクレーパとドラムの異常磨耗を低減します。

環境性

特定特殊自動車排出ガス基準適合車 **[NEW]**

NOx (窒素酸化物) や、PM (黒煙などの粒子状物質) の排出を最小限に抑えた低公害エンジンを搭載。日本のオフロード法 (特定特殊自動車排出ガスの規制等に関する法律) をはじめ欧州 (EU)、北米 (EPA) の3次規制値もクリアしています。



国土交通省 超低騒音型建設機械指定機

低騒音エンジンの搭載と低騒音マフラ・低音構造などにより、騒音を大幅に低減しました。



リサイクルしやすい鉄製エンジンカバーを採用



鉛フリーの電線、アルミ製ラジエータ **[NEW]**

鉛フリー化への対応として、部材にハンダを使用しない配線やラジエータを採用しています。

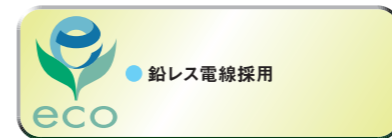

樹脂製部材に材料名を表記

リサイクルを考慮し、搭載した樹脂製部材のすべてに材料名を刻印。廃棄後の分別を容易にしています。



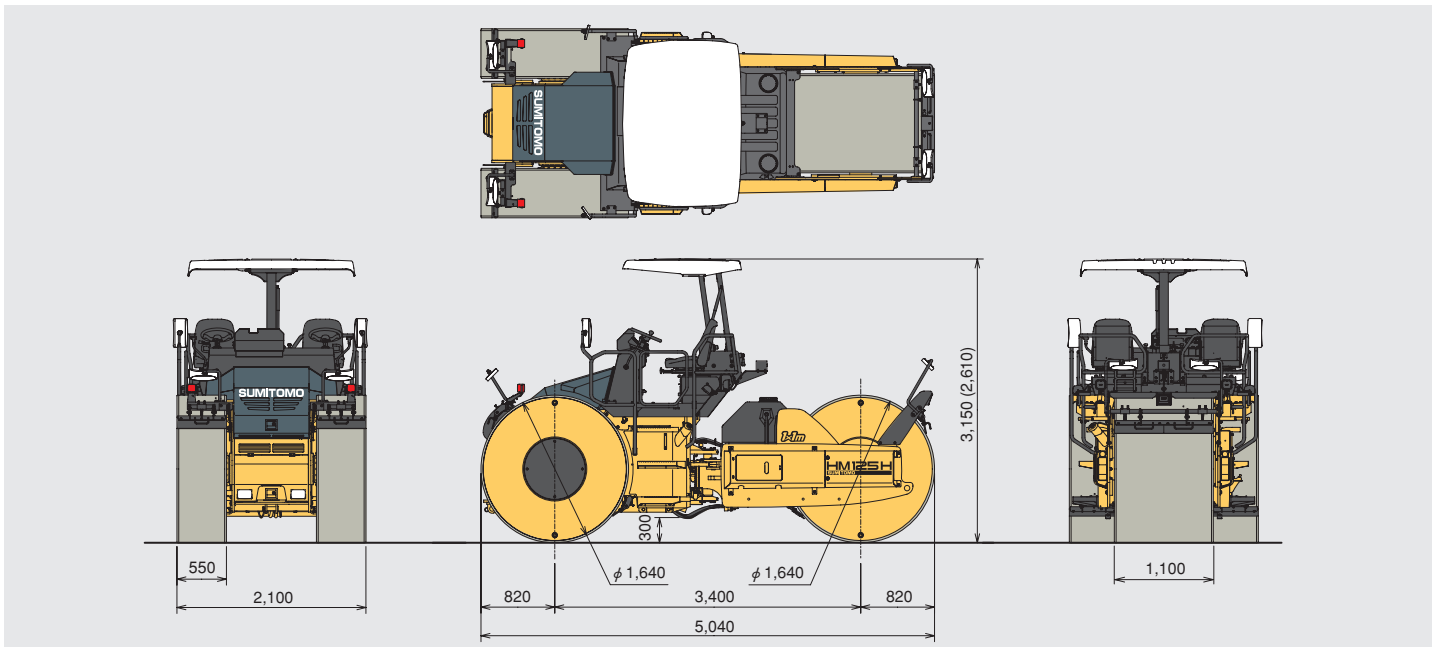

〈注〉()内は、キャノピ折りたたみ時の値です。

■仕様

型式	HM125H-2 キャノピ仕様	
重量		
運転質量	kg	10,155
前軸質量	kg	5,180
後軸質量	kg	4,975
水バラスト質量	kg	670
機械質量	kg	9,430
性能		
走行速度（前後進共）		
Lo（低速）	km/h	7
Hi（高速）	km/h	15
運転質量線圧		
前輪	N/cm(kgf/cm)	462 (47.1)
後輪	N/cm(kgf/cm)	443 (45.2)
機械質量線圧		
前輪	N/cm(kgf/cm)	437 (44.6)
後輪	N/cm(kgf/cm)	403 (41.1)
最小回転半径	m	6.2
登坂能力（作業質量時）	%（度）	47 (25)
締固め幅	mm	2,100
オーバラップ	mm	50
エンジン		
名称	クボタ V3307-DI-T	
形式	水冷4気筒直噴式	
総行程容積（総排気量）	L(cc)	3.331 (3,331)
定格出力	kW/min ⁻¹ (PS/rpm)	53.7 / 2,200 (73.0 / 2,200)

型式	HM125H-2 キャノピ仕様	
動力伝達装置		
変速機・差動機	静油圧変速式2段	
減速装置	遊星平歯車式減速機	
制動装置		
主ブレーキ	静油圧式ブレーキ	
パーキング（駐車）ブレーキ	湿式多板式（ネガティブ作動式）	
操向装置		
形式	全油圧式	
散水装置	電動水ポンプ（ダイヤフラム式）	
タンク容量		
燃料タンク（軽油）	L	120
散水タンク	L	670

〈注〉単位は、国際単位系(SI)による単位表示です。()内は、従来の単位表示を参考値として併記したものです。

■オプション

- ・凍結防止装置
- ・回転灯*
- ・ニューイモビキー

〈注〉*印は、後方ガードセンサに取り付け回転灯とは異なります。

- カタログに記載した内容は、予告なく変更することがあります。
- 掲載写真は、販売仕様と一部異なる場合があります。
- ローラの運転には「ローラの運転業務に係る特別教育」の受講が必要です。
- 道路走行の場合は『大型特殊自動車』免許取得者に限られます。

お問い合わせは…

住友建機株式会社
住友建機販売株式会社

〒141-6025 東京都品川区大崎2-1-1 (ThinkPark Tower) ☎03-6737-2614
 北海道統括部 ☎011-765-5755 中部統括部 ☎0562-48-5200 中四国統括部 ☎082-941-5100
 東北統括部 ☎0223-24-1192 関西統括部 ☎072-653-4320 九州統括部 ☎092-934-0058
 関東甲信越統括部 ☎0480-23-8901
 ●オペレータの養成・資格取得のご相談は
 千葉技術研修所 ☎043-420-1549 名古屋技術研修所 ☎0566-35-1311

<http://www.sumitomokenki.co.jp>