

■主要仕様

| | | 単位 | HA14C-5B | HA18C-5B |
|-------|------------|-----------------------|----------------------------|-----------|
| 幅員 | 標準(伸縮幅) | mm | 800~1400 | 1100~1800 |
| | 最大舗装厚 | mm | | 10~80 |
| 舗装能力 | 舗装速度 | m/min | | 1.0~5 |
| | ホッパ容量 | ton | | 約1.54 |
| | クラウン量 | % | | +3~0 |
| 本体 | 質量 | kg | 約2850 | 約2950 |
| | 全長 | mm | 3910(ステップ・ブッシュローラ含む) | |
| | 全幅(輸送時) | mm | 1300 | |
| | 全高 | mm | 1570(ハンドル迄) | |
| | 履帯中心距離 | mm | 710 | |
| | 履帯接地長 | mm | 1520 | |
| | 履帯幅 | mm | 200 | |
| | 最小回転半径 | m | 5.0(車体最外側) | |
| コンベヤ | 駆動形式 | | 油圧 | |
| | 幅×列 | mm | 350×1 | |
| スクリュー | 搬送能力 | m ³ /h | 53.6(計算値) | |
| | 寸法 | mm | 直径230 ピッチ200 | |
| スクリード | 回転数 | min ⁻¹ | 71(71r.p.m) | |
| | スクリードプレート幅 | mm | メイン300 2段目240 | |
| | 加熱装置 | | プロパンバーナ×主2、2段目各1 | |
| | 舗装厚調整形式 | | 手動シクネスハンドル | |
| 走行装置 | 締固機構 | 形式 | 油圧バイブレータ | |
| | バイブレータ振動数 | Hz | 0~66.7 | |
| | 段差調整機構 | | 油圧駆動 | |
| エンジン | 形式 | | クローラ式 | |
| | ブレーキ形式 | | 油圧式 | |
| エンジン | 移動速度 | km/h | 0~1.6 | |
| | メーカ・形式 | | クボタ D1703-K3A 4サイクル水冷ディーゼル | |
| | 総排気量 | cc | 1647 | |
| | 定格出力 | kW/min ⁻¹ | 18.3/1900 | |
| | 最大トルク | N・m/min ⁻¹ | 98.3/1500 | |

※本表の単位は国際単位系によるSI単位表示です。

■寸法図(単位:mm)

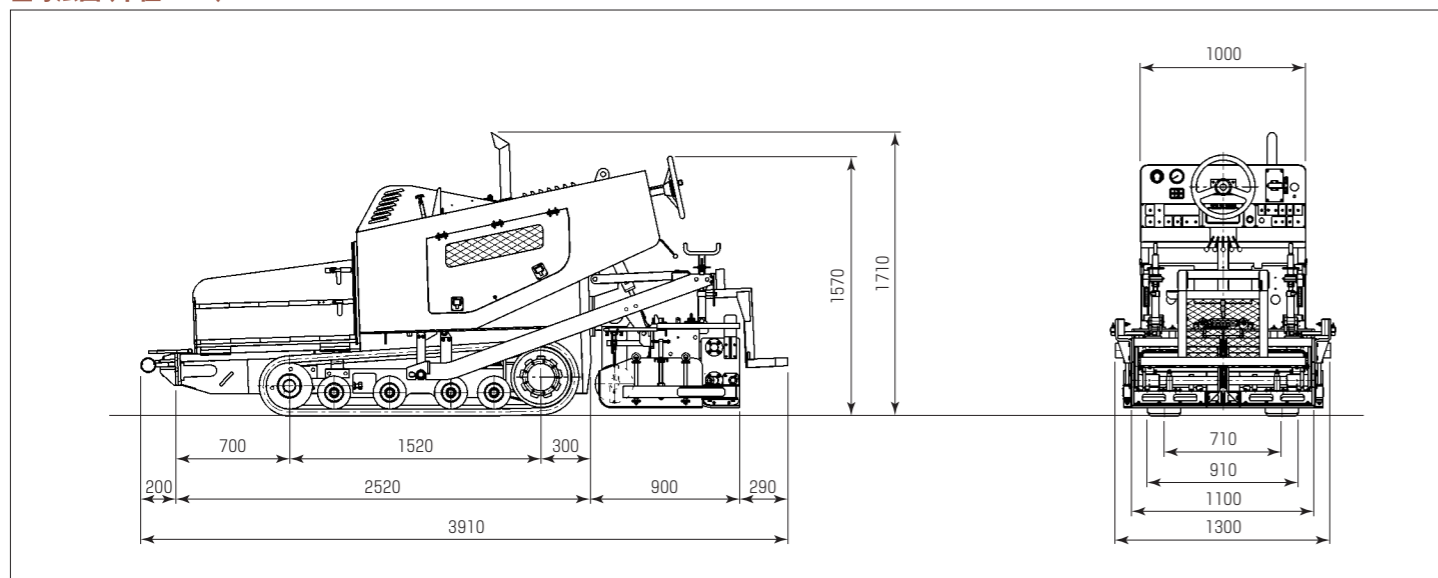

●カタログに掲載した内容は、予告なく変更することがあります。●掲載写真は販売仕様と一部異なる場合があります。●掲載写真はカタログ用にポーズをつけて撮影したものです。機械を離れるときは、必ず作業装置を接地させるなど、安全に心がけて下さい。●掲載写真の色は印刷の関係上、実物と異なる場合があります。●本機のご使用にあたっては取扱説明書を必ずお読みください。●機械質量3トン以上の建設機械の運転には「車両系建設機械運転技能講習修了証」の取得が必要です。

■お問い合わせは

住友建機株式会社

住友建機販売株式会社

〒141-6025 東京都品川区大崎2-1-1 (ThinkPark Tower) ☎03-6737-2614
 北海道統括部 ☎011-765-5755 中部統括部 ☎0562-48-5200 中四国統括部 ☎082-941-5100
 東北統括部 ☎0223-24-1192 関西統括部 ☎072-653-4320 九州統括部 ☎092-934-0058
 関東甲信越統括部 ☎0480-23-8901

●オペレータの養成・資格取得のご相談は
 千葉技術研修所 ☎043-420-1549 名古屋技術研修所 ☎0566-35-1311

住友建機製造株式会社

〒263-0001 千葉県千葉市稲毛区長沼町731-1 ☎043-420-1500

<http://www.sumitomokenki.co.jp>

スーパーミニアスファルトフィニッシャー

HA14C-5B
HA18C-5B

HA14C-5B

舗装幅
0.8~1.4m

- 舗装幅: 0.8~1.4m
- 舗装厚: 10~80mm
- 質量: 約2,850kg
- 路盤材施工可能

HA18C-5B

舗装幅
1.1~1.8m

- 舗装幅: 1.1~1.8m
- 舗装厚: 10~80mm
- 質量: 約2,950kg
- 路盤材施工可能



■排出ガス対策型(3次規制)建設機械認定機
■低騒音建設機械認定機

写真はHA14C-5B

超小型でも優れた機能性、容易な操作、作業性を実現! 極狭小舗装にさらに威力を発揮



排出ガス対策型(3次規制)建設機械認定機

スーパーミニアスファルトフィニッシャー HA14C-5B HA18C-5B

スイッチ類を運転席周辺に集中配備



オペレータの手の届く範囲にすべての操作が可能な設計で、運転操作が一層容易になりました。また操向系油圧回路に、分・集流弁(コンバイナ)(実用新案登録済)を使用していますので、速度に拘わらず安定したステアリング性能が発揮されます。

ホッパは2段階折畳式



ホッパは2段階折畳式で、左右単独操作が可能。舗装現場に合わせて調整ができ、障害物も避けられ大変便利です。ホッパ容量は1.54tあり、2tダンプから4tダンプの接車が可能です。なお、プッシュしての施工はできません。

強力で均一な締め固めができる油圧パイプロータ



HST(静油圧トランスミッション)を採用、前後進レバー1本で車速をコントロールし、任意な速度が得られます。

走行モータは2速切替



走行モータを2速モータ採用で作業時(低速)回送時(高速)の切替えが可能になりました。

フルオープンなサイドカバー



メンテナンスが楽なフルオープンサイドカバーとルーフカバー採用で保守・点検が容易です。

スクリード底板は高張力鋼板採用



ボルトアップ式スクリードプレートを採用していますので取替えが容易です。なお底板は、高張力鋼板を採用しておりますので路盤材も施工可能。

RV(リヤ変り変)スクリード



舗装幅、舗装厚、スクリード伸縮に左右されない仕上り性を保証するRV(リヤ変り変)構造です。

主要オプション



- プッシュローラ

- スクリードアシスト
路盤材施工などの厚層舗装時、また軟弱路盤などで使用します。
- 合材自動供給システム
- 箱型延長スクリード
- ウイングプレート
- インナーカット

コンベヤはセンターリンク方式

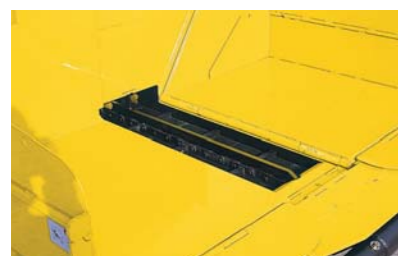

コンベヤは、独自のセンターリンク方式を採用しています。(実用新案登録済)

ゴムクローラ



クローラは耐久性のあるゴムクローラで、舗装路面も安心して走行できます。

スクリュはスクリードに連動



スプレッド装置は、スクリード上下に連動で、障害物や回送時、トラックへの積込み時などの移動時にスクリュを傷めることなく安心です。