

# 木材グラップルプロポ仕様

## FORESTRY EQUIPMENT

高速操作から微操作までスムーズに行える  
プロポーションナルスイッチ搭載。

SH75X-3B



ベースマシンに速度比例制御弁を内蔵



写真はオプション装着車。お客様改造品が含まれます。

プロポーションナルスイッチの搭載により、傾斜地での操作が容易になりました。

レバーのプロポーションナルスイッチの操作量に応じてグラップルの旋回速度や開閉速度が変化し、滑らかな操作が可能。ウインチモードに切り替えれば、右レバーのプロポーションナルスイッチでウインチも操作することができます。また、切替スイッチひとつでグラップルモード、ウインチモードのセレクトが行えます。(ラジコン操作時はウインチのインテグ操作は不可)



ワンタッチでグラップルモード、ウインチモードのセレクトが簡単に行えます。ウインチモード時はランプが点灯します。



## ■作業範囲図

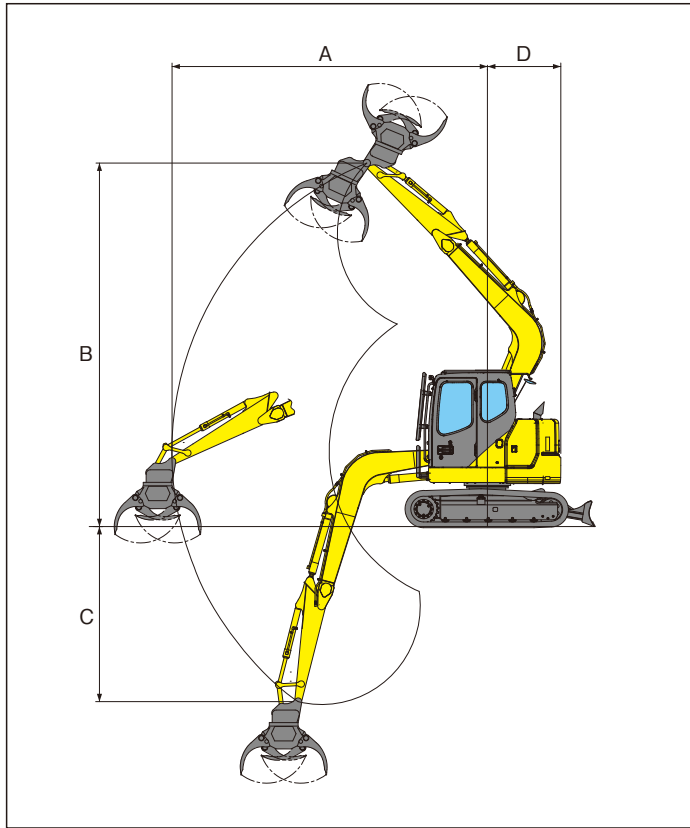

## ■仕様一覧

○…標準 ●…オプション

	SH75X-3B
キャブフロントガード	○
ヘッドガード	○
強化型ローワー・アッパー・アンダーカバー	○
ブーム・アーム補強	○
増量カウンタウエイト	○
往復+第2予備回路	●
併用+第2予備回路	●
バケットリンケージ・バケットシリンダ	○
消火器	●
盗難防止装置	●
エンジン緊急停止スイッチ	○
ブレード	○
アーム&ヘッドレスト付シート	●
走行ペダル	●
バケット	●(0.28m <sup>3</sup> )

## ■外形寸法図

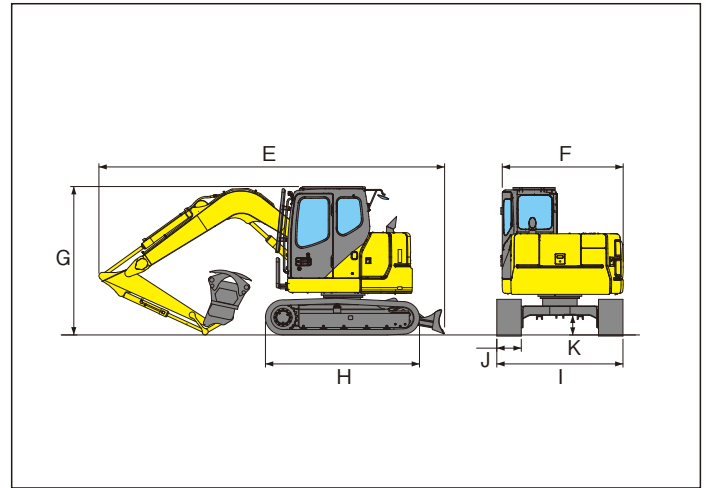

## ■ベースマシン主要仕様

			SH75X-3B
基本	運転質量*	kg	8100
	エンジン名称		いすゞ AU-4LE2X
性能	定格出力	kw/min <sup>-1</sup>	40.0/2000
	排気量	mL(cc)	2179
	旋回速度	min <sup>-1</sup> (rpm)	9.5
	走行速度:高速/低速	km/h	5.1/3.3
	登板能力	%(°)	70(35)
	接地圧*	kPa	36
容量	燃料タンク容量	L	100
	作動油容量	L	97.3
作業範囲	A 最大作業半径	mm	5470
	B 最大作業高さ	mm	6300
	C 最大作業深さ	mm	3030
	D 後端旋回半径	mm	1265
寸法	E 全長	mm	6360
	F アッパー全幅	mm	2225
	G 全高	mm	2730
	H クローラ全長	mm	2845
	I クローラ全幅	mm	2320
	J シュー幅	mm	450
	K 最低地上高	mm	360

\*: エンドアタッチメントを除く

## ■取付け可能木材グラップル

ベースマシンに速度比例制御弁(=プロポショナルバルブ)を内蔵しているため、下記のペダル操作型3機種が対象となります。

製造メーカー	イワフジ工業	南星機械	松本システムエンジニアリング	
型名	GS-65LJ	BHS10GR-6	MSE25-LGM	
重量	kg	500	460	472
最大開口幅	mm	1620	1720	1935
最小掴み径	mm	φ110	φ120	φ65

## ■全旋回フォーク等も取付け可能です。



●カタログに掲載した内容は、予告なく変更することがあります。●掲載写真は販売仕様と一部異なる場合があります。●掲載写真はカタログ用にポーズをつけて撮影したものです。機械を離れるときは、必ず作業装置を接地させるなど、安全に心がけて下さい。●掲載写真の色は印刷の関係上、実物と異なる場合があります。●本機のご使用にあたっては取扱説明書を必ずお読み下さい。●機体質量3トン以上の建設機械の運転には「車両系建設機械運転技能講習修了証」の取得が必要です。

お問い合わせは…

**住友建機株式会社**

**住友建機販売株式会社**

〒141-6025 東京都品川区大崎2-1-1(ThinkPark Tower) ☎03-6737-2610

北海道・東北統括部 ☎0223-24-1192 関東甲信越統括部 ☎0480-23-8901

中部統括部 ☎0562-48-5200 関西統括部 ☎072-653-4320

中四国統括部 ☎082-941-5100 九州統括部 ☎092-934-0058

●オペレータの養成・資格取得のご相談は

千葉教習センター ☎043-420-1549 愛知教習センター ☎0566-35-1311

<http://www.sumitomokenki.co.jp>